



PREFEITURA DO MUNICÍPIO DE MARINGÁ
Secretaria Municipal de Obras Públicas
Superintendência da Secretaria de Obras Públicas
Diretoria de Projetos de Obras Públicas

Av. XV de Novembro, 701, 3º Andar - Bairro Zona 01, Maringá/PR
CEP 87013-230, Telefone: (44) 3127-1128 - www2.maringa.pr.gov.br

Ofício nº 7/2026/ DPOP - SECSEMOP

Assunto: **REQUERIMENTO Nº 1829/2025**

Referência: Caso responda este Ofício, indicar expressamente o Processo nº 01.02.00142458/2025.38.

Senhor Vereador,

Em atenção ao Requerimento Nº 1829/2025 que solicita esclarecimentos se há previsão para a reforma e revitalização da **Praça São Vicente**, a Secretaria Municipal de Obras Públicas, por meio da Diretoria de Projetos de Obras Públicas informa que existem projetos concluídos para a demanda, porém, a obra não consta no Plano de Contratações Anual de 2026.

Desta forma, iremos incluir a demanda para PCA de 2027, ou caso seja providenciado convênio ou repasse financeiro para a viabilização financeira da demanda, indicar à esta secretaria para as providências de licitação da obra.

Em anexo encaminham-se os projetos para consulta (SEI Nº 8319947).

Atenciosamente,

Maringá, na data da assinatura eletrônica.



Documento assinado eletronicamente por **Valdir Ribeiro Junior, Diretor(a) de Projetos de Obras Públicas**, em 31/03/2026, às 16:36, conforme horário oficial de Brasília, com fundamento na [Medida Provisória nº 2200-2, de 24 de agosto de 2001](#) e [Decreto Municipal nº 871, de 7 de julho de 2020](#).



Documento assinado eletronicamente por **Roberto Petrucci Junior, Secretário(a) de Obras Públicas**, em 31/03/2026, às 17:33, conforme horário oficial de Brasília, com fundamento na [Medida Provisória nº 2200-2, de 24 de agosto de 2001](#) e [Decreto Municipal nº 871, de 7 de julho de 2020](#).



A autenticidade deste documento pode ser conferida no site https://sei.maringa.pr.gov.br/sei/controlador_externo.php?acao=documento_conferir&id_orgao_acesso_externo=0, informando o código verificador **8319446** e o código CRC **36EDA6A4**.

Referência: Caso responda este Ofício, indicar expressamente o Processo nº 01.02.00142458/2025.38

SEI nº 8319446

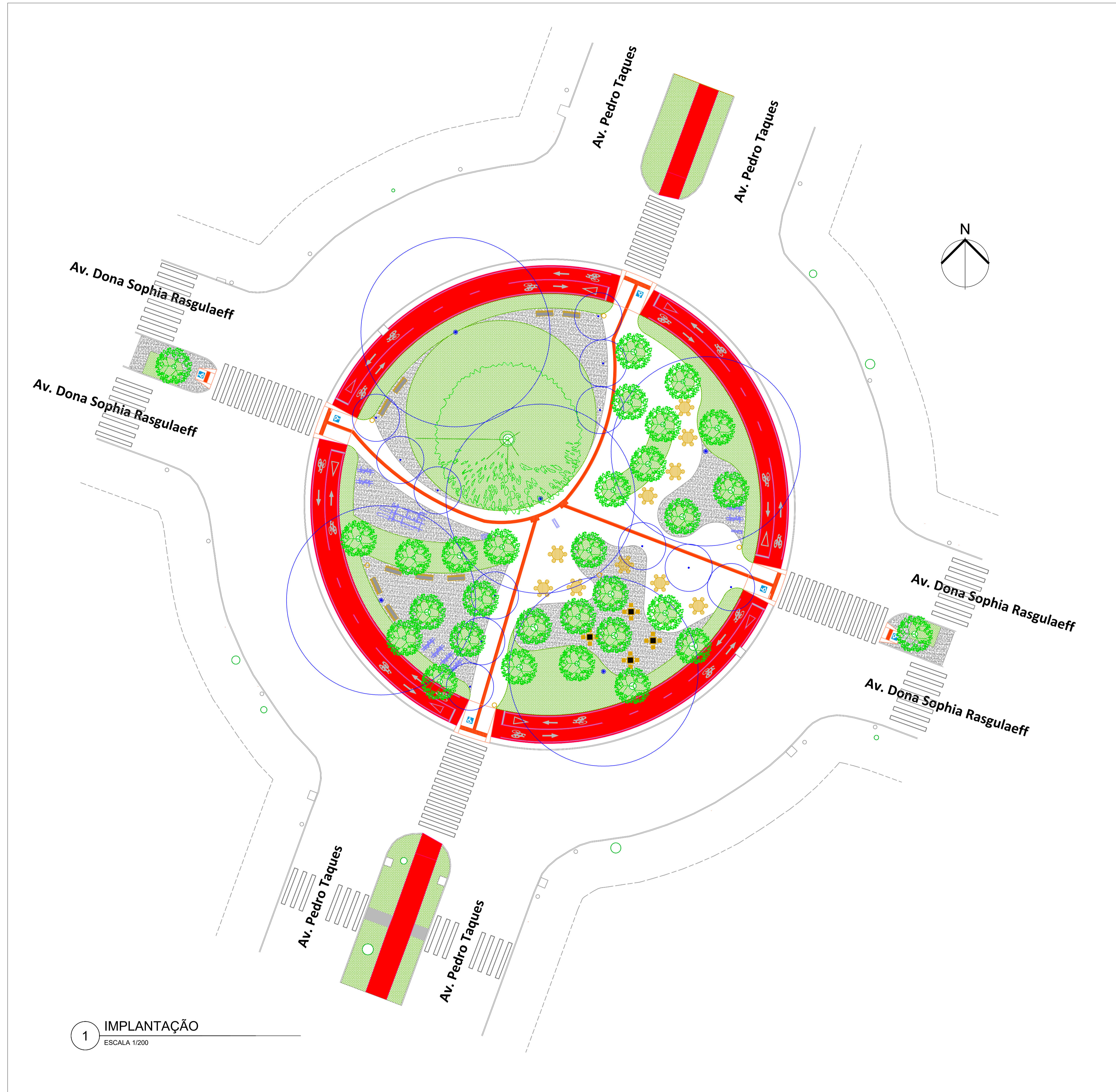

1 IMPLANTAÇÃO
ESCALA 1/200

PROJETO DE ARQUITETURA PAISAGÍSTICA 01 07
PARA CONSTRUÇÃO DE UMA ÁREA PARA LAZER E REUNIÃO MISTA

Proprietário: MUNICÍPIO DE MARINGÁ				CPF / CNPJ: 76.282.656/0001-06
Cadastro: 24177700	Zona Fiscal: 024	Quadra: 082A	Data/Lote: 000	Complemento: PRAÇA SÃO VICENTE
Endereço: PRAÇA SÃO VICENTE, S/N				
Bairro/Gleba/Loteamento: JARDIM ALVORADA			Condomínio: -	
Observações:				

Áreas:	Responsável Técnico pelo Projeto:
TERRENO: 1.962,50 m ²	CREA/CAU:
A CONSTRUIR: 1.962,50 m ²	
	Assinatura Digital

Situação Esquemática:	Responsável Técnico pela Execução da Obra:
	CREA/CAU:
	Assinatura Digital

Autenticação da Prefeitura Municipal de Maringá (PR)

TABELA GERAL DE DEMOLIÇÕES E RETIRADAS		
IDENTIFICAÇÃO	DESCRIÇÃO	QUANTIDADE
	DEMOLIÇÃO DE PISO DE CONCRETO DESEMPENADO	874,76 m²
	RETIRADA - ÁREA PERMEÁVEL - GRAMA	1.225,57 m²
	RETIRADA - PLACA SINALIZAÇÃO DE TRÂNSITO	04 UNIDADES
	RETIRADA - LUMINÁRIA PADRÃO PMM	03 UNIDADES
	RETIRADA - BANCO PRÉ FABRICADO DE CONCRETO (40cm x 200cm x 40cm)	08 UNIDADES
	RETIRADA - MESA DE CONCRETO (RAIO DE 60cm x 90cm DE ALTURA)	03 UNIDADES
	RETIRADA - BANCO DE CONCRETO (RAIO DE 15cm x 35cm DE ALTURA)	18 UNIDADES
	ARVORE A SER RETIRADA	01 UNIDADE

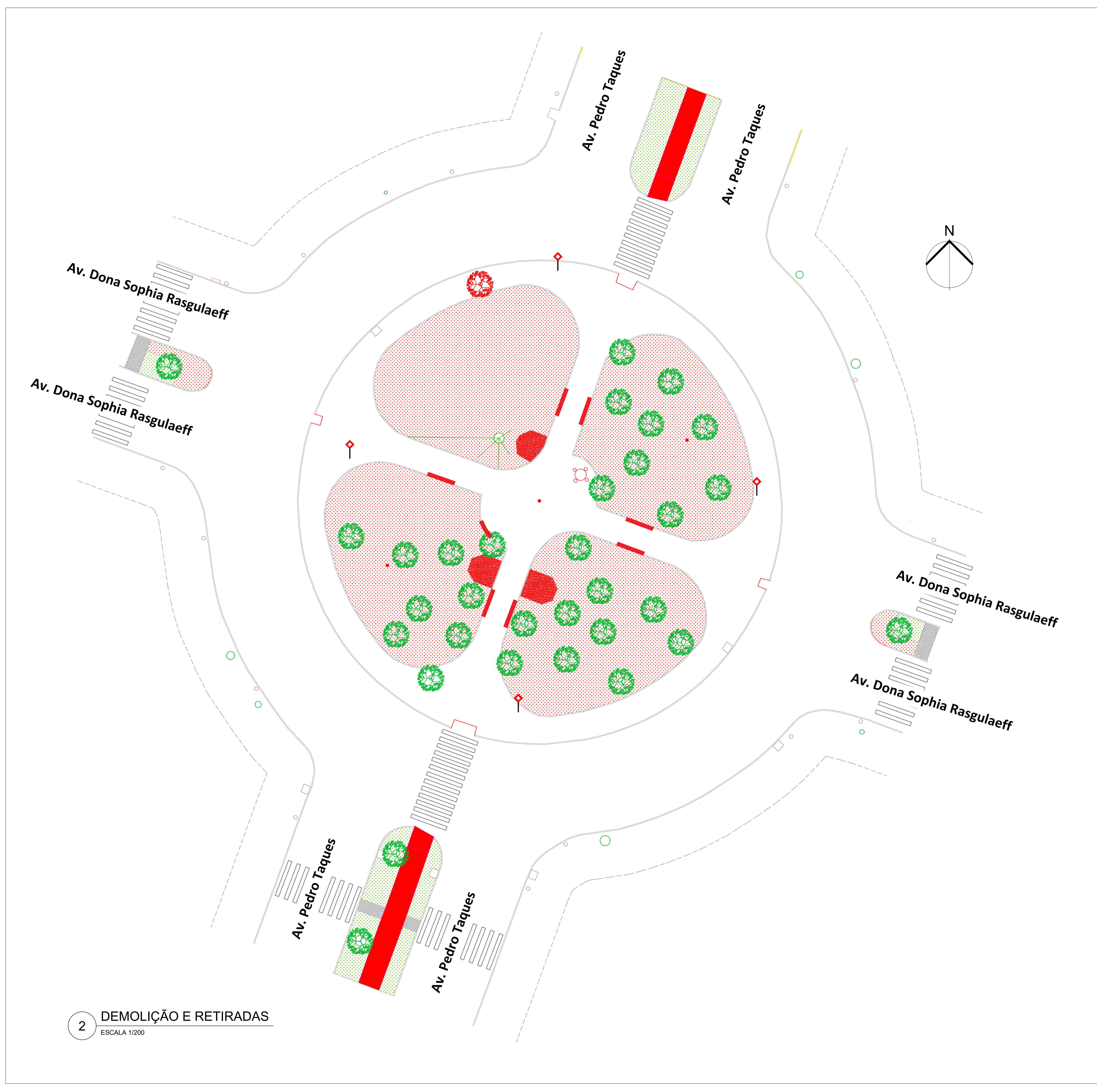



2 DEMOLIÇÃO E RETIRADAS
ESCALA 1/200

PROJETO DE ARQUITETURA PAISAGÍSTICA Folha: 02 Ord. Folhas: 07
PARA CONSTRUÇÃO DE UMA ÁREA PARA LAZER E REUNIÃO MISTA

Proprietário: MUNICÍPIO DE MARINGÁ CPF / CNPJ: 76.282.656/0001-06
 Cadastro: 24177700 Zona Fiscal: 024 Quadra: 082A Data/Lote: 000 Complemento: PRAÇA SÃO VICENTE
 Endereço: PRAÇA SÃO VICENTE, S/N
 Bairro/Gleba/Loteamento: JARDIM ALVORADA Condomínio: -

Áreas: VIDE PRANCHA 01	Responsável Técnico pelo Projeto: CREA/CAU:
	Assinatura Digital
Situação Esquemática: VIDE PRANCHA 01	Responsável Técnico pela Execução da Obra: CREA/CAU:
	Assinatura Digital

Autenticação da Prefeitura Municipal de Maringá (PR)

LEGENDA		
IDENTIFICAÇÃO	DESCRIÇÃO	QUANTIDADE
	PISO DE CONCRETO DESEMPENADO	1.042,61 m²
	PISO FULGET RESINADO DRENANTE PRETO	338,24 m²
	GRAMA ESMERALDA	719,48 m²

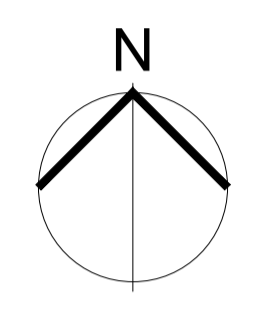
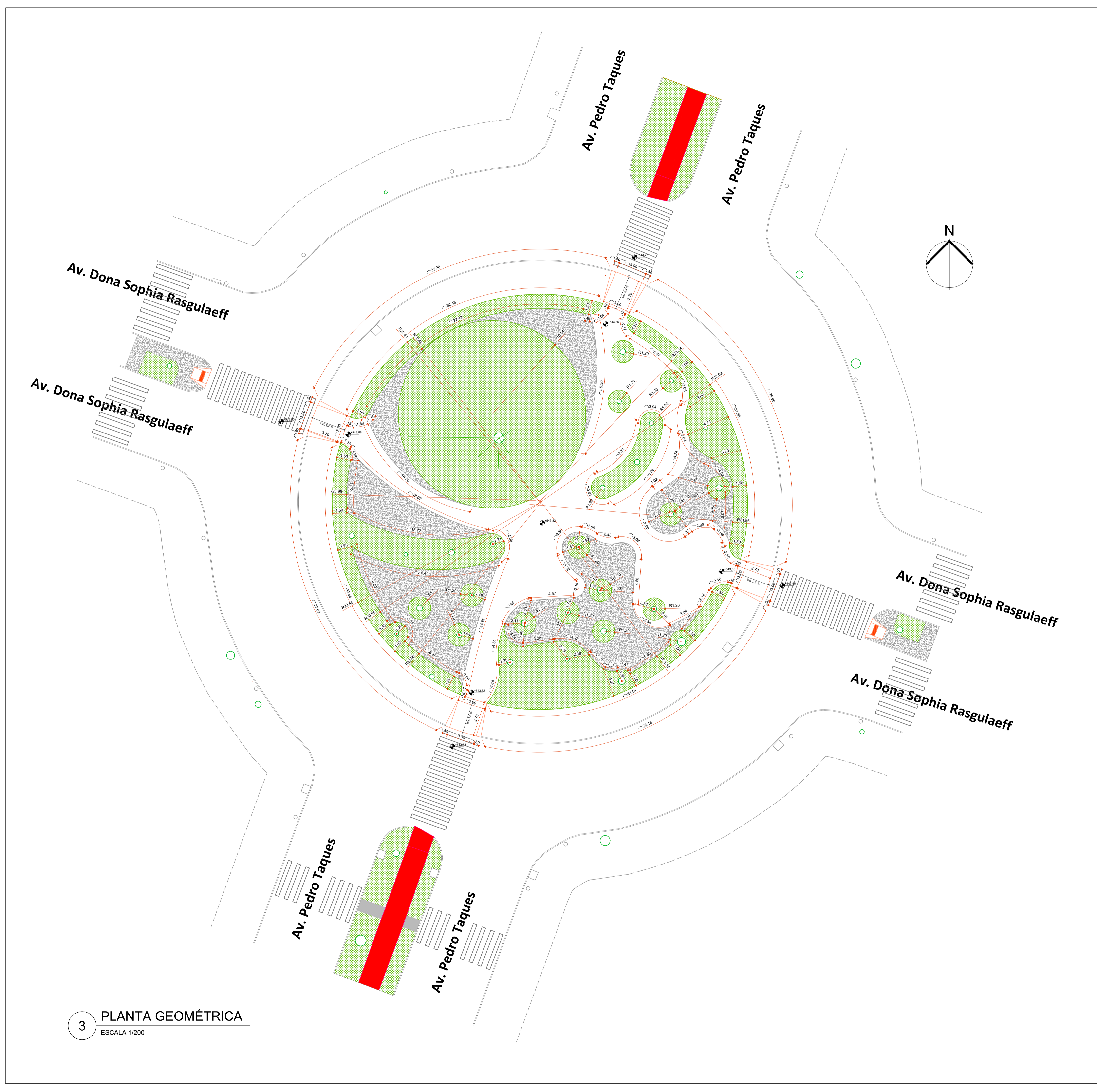

3 PLANTA GEOMÉTRICA
ESCALA 1/200

PROJETO DE ARQUITETURA PAISAGÍSTICA Folha: 03 de 07
PARA CONSTRUÇÃO DE UMA ÁREA PARA LAZER E REUNIÃO MISTA

Proprietário:	MUNICÍPIO DE MARINGÁ	CPF / CNPJ:	76.282.656/0001-06
Cadastro:	24177700	Zona Fiscal:	024
Quadra:	082A	Data/Lote:	000
Complemento:	PRAÇA SÃO VICENTE		
Endereço:	PRAÇA SÃO VICENTE, S/N		
Bairro/Gleba/Loteamento:	JARDIM ALVORADA	Condomínio:	-
Observações:			

Áreas:	Responsável Técnico pelo Projeto: CREA/CAU:
VIDE PRANCHA 01	
Situação Esquemática:	Responsável Técnico pela Execução da Obra: CREA/CAU:
VIDE PRANCHA 01	
Autenticação da Prefeitura Municipal de Maringá (PR)	Assinatura Digital

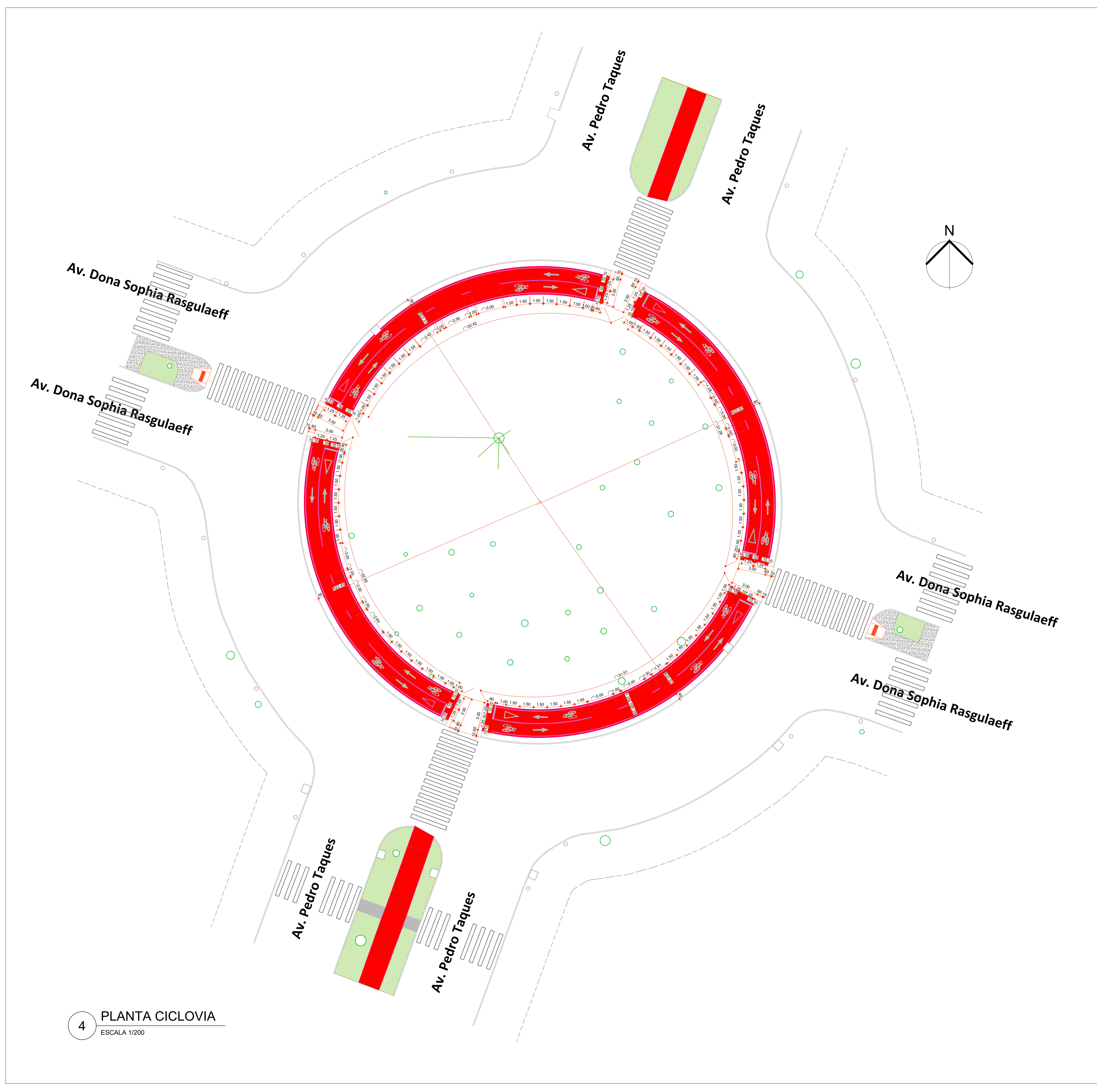

LEGENDA		
IDENTIFICAÇÃO	DESCRIÇÃO	QUANTIDADE
[Red Box]	CICLOVIA	406,57 m²

PROJETO DE ARQUITETURA PAISAGÍSTICA Folha: 04 07
 PARA CONSTRUÇÃO DE UMA ÁREA PARA LAZER E REUNIÃO MISTA

Proprietário: MUNICÍPIO DE MARINGÁ CPF / CNPJ: 76.282.656/0001-06
 Cadastro: 24177700 Zona Fiscal: 024 Quadra: 082A Data/Lote: 000 Complemento: PRAÇA SÃO VICENTE
 Endereço: PRAÇA SÃO VICENTE, S/N
 Bairro/Gleba/Loteamento: JARDIM ALVORADA Condomínio: -

Áreas:	Responsável Técnico pelo Projeto: CREA/CAU:
VIDE PRANCHA 01	Assinatura Digital
Situação Esquemática:	Responsável Técnico pela Execução da Obra: CREA/CAU:
VIDE PRANCHA 01	Assinatura Digital

Autenticação da Prefeitura Municipal de Maringá (PR)

4 PLANTA CICLOVIA
 ESCALA 1/200

LEGENDA		
IDENTIFICAÇÃO	DESCRIÇÃO	QUANTIDADE
	PISO TÁTIL DE ALERTA COR VERMELHO	5,85 m²
	PISO TÁTIL DIRECIONAL COR VERMELHO	29,48 m²

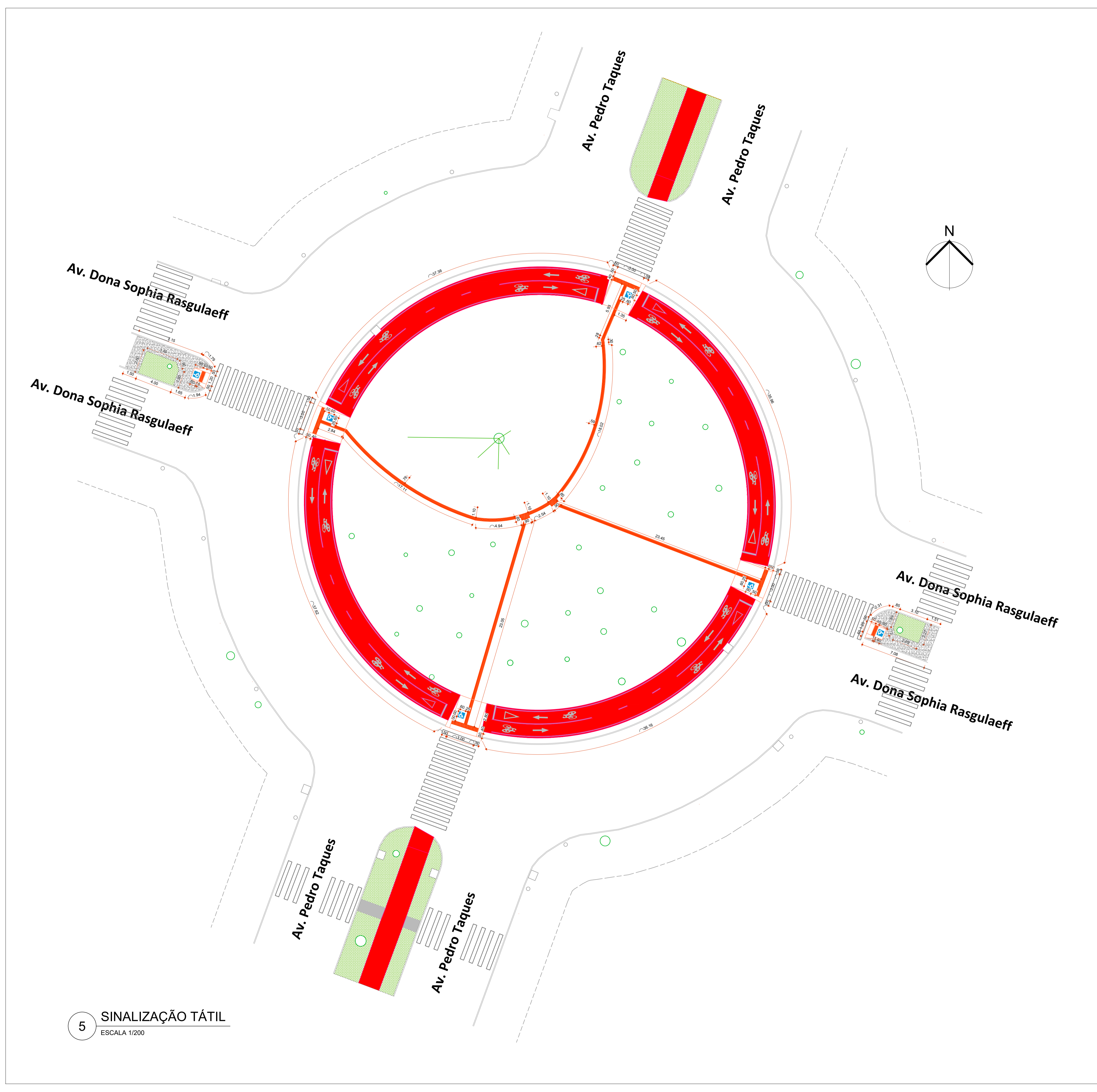

5 SINALIZAÇÃO TÁTIL
ESCALA 1/200

PROJETO DE ARQUITETURA PAISAGÍSTICA 05 07
PARA CONSTRUÇÃO DE UMA ÁREA PARA LAZER E REUNIÃO MISTA

Proprietário: MUNICÍPIO DE MARINGÁ
 Cadastro: 24177700 Zona Fiscal: 024 Quadra: 082A Data/Lote: 000 Complemento: PRAÇA SÃO VICENTE
 Endereço: PRAÇA SÃO VICENTE, S/N
 Bairro/Cidade/Loteamento: JARDIM ALVORADA Condomínio: -
 Observações:

Áreas:	Responsável Técnico pelo Projeto: CREA/CAU:
VIDE PRANCHA 01	Assinatura Digital
Situação Esquemática:	Responsável Técnico pela Execução da Obra: CREA/CAU:
VIDE PRANCHA 01	Assinatura Digital

Autenticação da Prefeitura: Municipal de Maringá (PR)

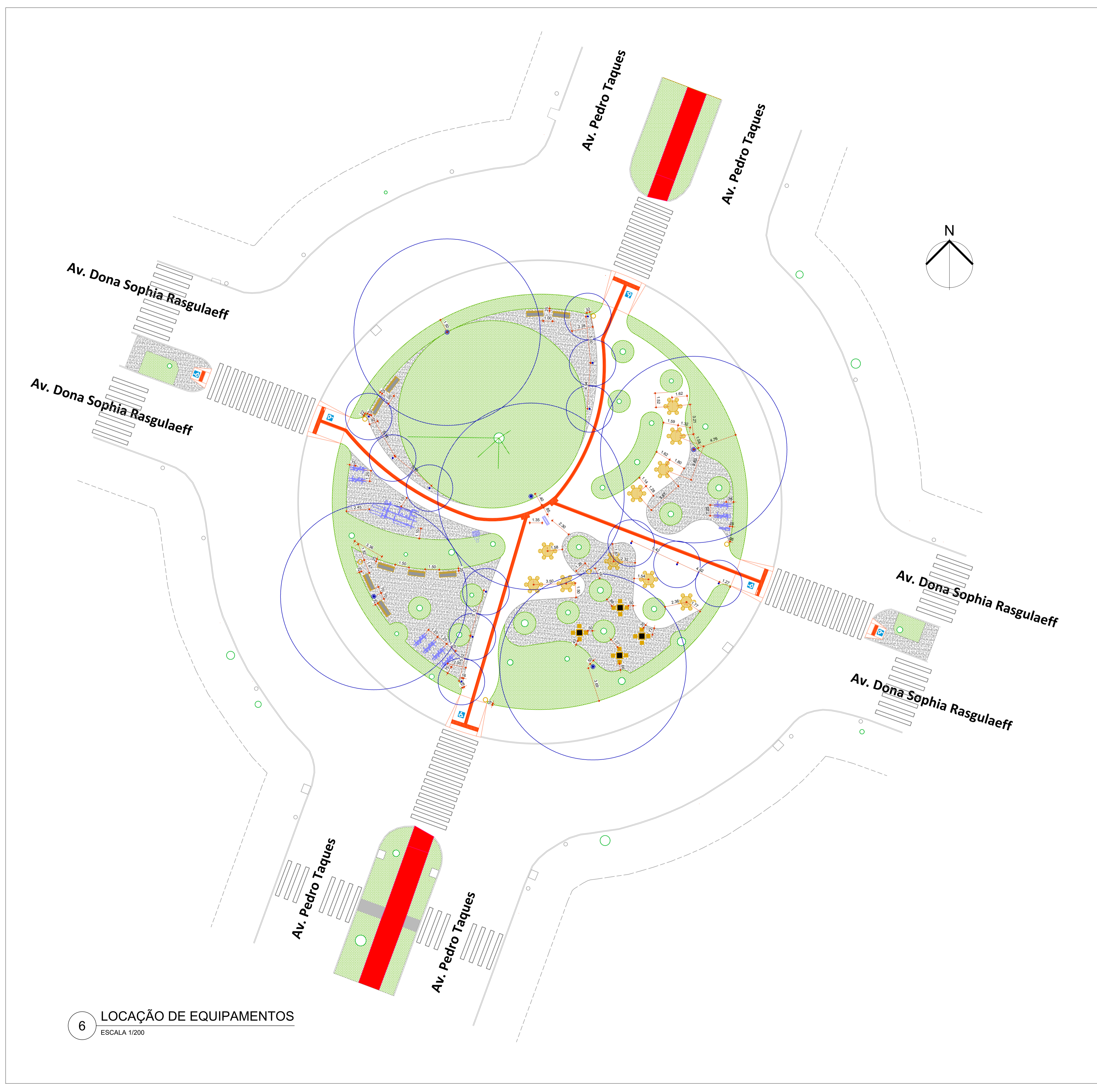

LEGENDA

IDENTIFICAÇÃO	DESCRIÇÃO	QUANTIDADE
01	POSTE E LUMINÁRIA ORNAMENTAL LED (5m DE ALTURA) 175W, IP 66, TEMPERATURA DE COR DE 4000K A 5000K, FLUXO LUMINOSO 22.750lm	5 UNIDADES
02	LUMINÁRIA CILÍNDRICA EM AÇO GALVANIZADO (3m DE ALTURA), DIFUSOR EM ACRÍLICO, 30W, IP66, TEMPERATURA DE COR DE 3000K A 4000K, FLUXO LUMINOSO 2.230lm	12 UNIDADES
03	TÓTEM COM PLACA DE INAUGURAÇÃO	1 UNIDADE
04	LIXEIRA BASCULANTE EM CHAPA METÁLICA PERFORADA 35l	6 UNIDADES
05	BEBEDOURO EM COLUNA COM TORNEIRA DE PRESSÃO TEMPORIZADA	1 UNIDADE
06	BIKE STATION	1 UNIDADE
07	BICICLETÁRIO EM ESTRUTURA DE AÇO ZINCADO, PINTURA ELETROSTÁTICA NA COR PRETA	8 UNIDADES
08	ESTAÇÃO SAÚDE	1 UNIDADE
09	BANCO COM ENCOSTO EM ESTRUTURA DE AÇO GALVANIZADO E ENCOSTO E ASSOENTO EM MADEIRA	9 UNIDADES
10	CONJUNTO DE MESA DE JOGOS QUADRADA COM QUATRO BANCOS EM FERRO LACADO	4 UNIDADES
11	CONJUNTO DE MESA DE JOGOS REDONDO COM SEIS BANCOS EM AÇO GALVANIZADO E MADEIRA	4 UNIDADES

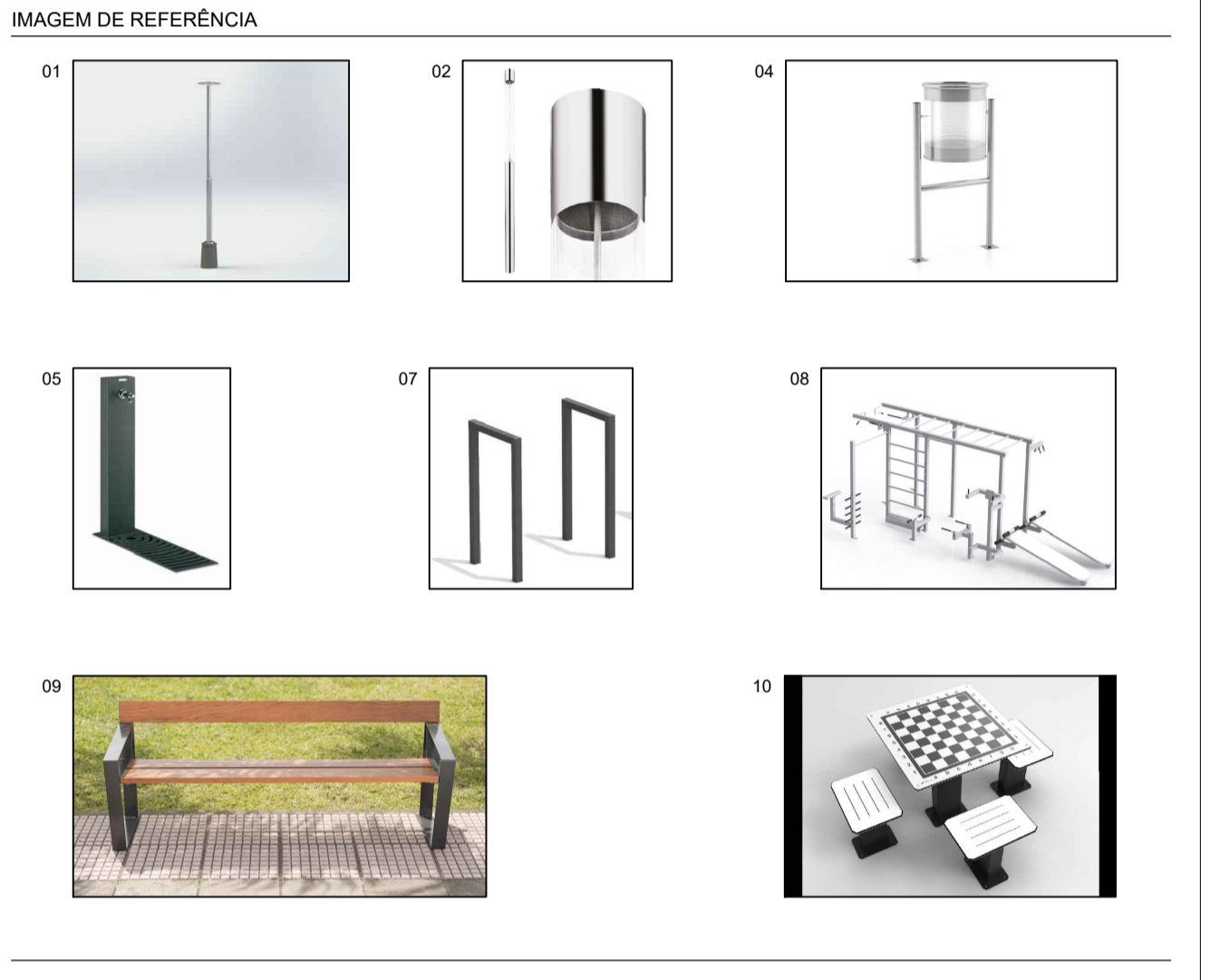

PROJETO DE ARQUITETURA PAISAGÍSTICA Folha: 05 / 07
 PARA CONSTRUÇÃO DE UMA ÁREA PARA LAZER E REUNIÃO MISTA

Proprietário: MUNICÍPIO DE MARINGÁ CPF / CNPJ: 76.282.656/0001-06

Cadastro: 24177700 Zona Fiscal: 024 Quadra: 082A Data/Lote: 000 Complemento: PRAÇA SÃO VICENTE

Endereço: PRAÇA SÃO VICENTE, S/N

Bairro/Gleba/Loteamento: JARDIM ALVORADA Condomínio: -

Observações:

Áreas: Responsável Técnico pelo Projeto: CREA/CAU:

VIDE PRANCHA 01

Assinatura Digital

Situação Esquemática: Responsável Técnico pela Execução da Obra: CREA/CAU:

VIDE PRANCHA 01

Assinatura Digital

Autenticação da Prefeitura Municipal de Maringá (PR)

6 LOCAÇÃO DE EQUIPAMENTOS
 ESCALA 1/200

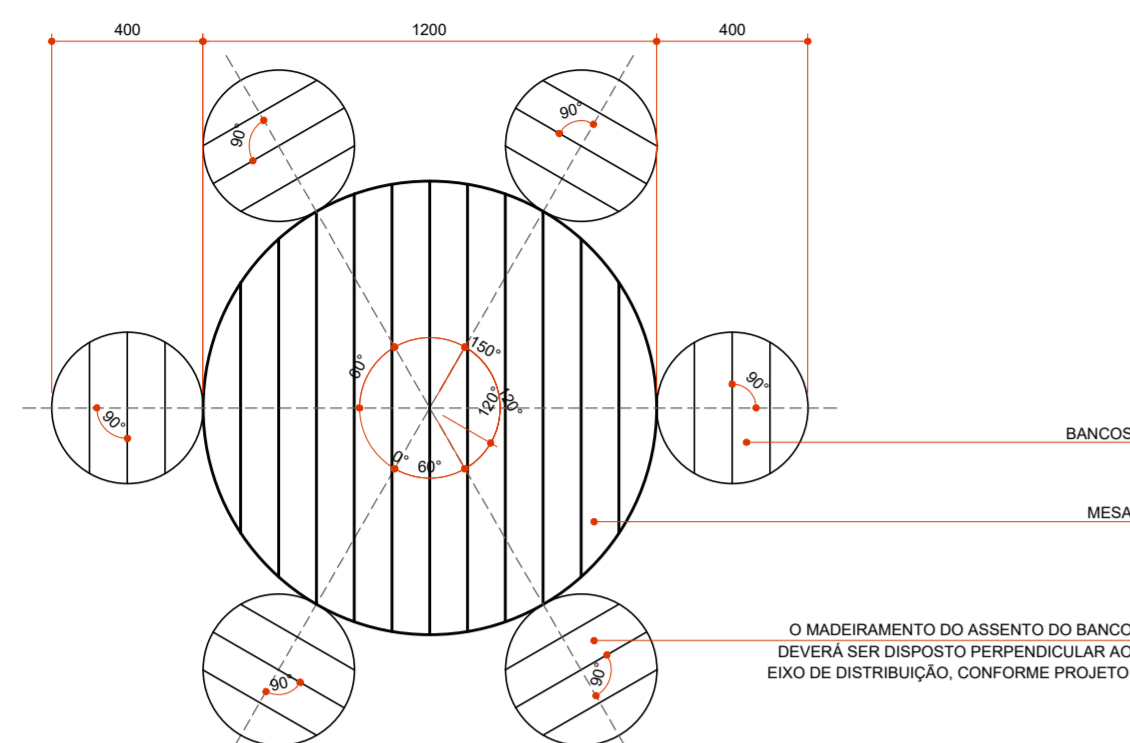

OBSERVAÇÕES:

1. TAMPO E ASSENTO EM MADEIRA PLÁSTICA MACIÇA (PLÁSTICO PP) SEÇÃO 100x25mm COM COLORAÇÃO ESCURA;
2. ESTRUTURA METÁLICA COM ACABAMENTO EM PINTURA ELETROSTÁTICA NA COR GRAFITE;
3. INFRAESTRUTURA DE CONCRETO PARA FIXAÇÃO DA MESA E DOS BANCOS - VERIFICAR PROJETO ESTRUTURAL;
4. O ACABAMENTO DAS PEÇAS METÁLICAS DEVERÁ SER CUIDADOSAMENTE EXECUTADO, DE MODO A NÃO APRESENTAR REBARBAS, MARCAS DE SOLDA OU ARESTAS CORTANTES.
5. O CORTE DA MADEIRA PLÁSTICA PARA ENCAIXE NO ANEL METÁLICO EXTERNO DEVERÁ SER FEITO DE MODO CUIDADOSO E PRECISO, GARANTINDO O AJUSTE PERFEITO, NÃO SENDO ADMITIDO FRESTAS, REBARBAS, EMENDAS OU CORREÇÃO COM MASSA PLÁSTICA.

CONJUNTO DE MESA E BANCO

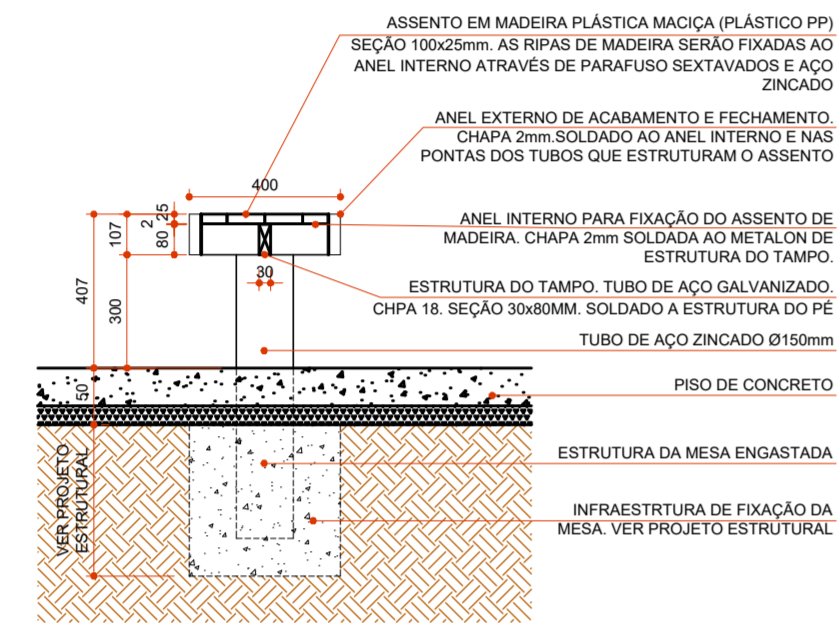

BANCO - CORTE

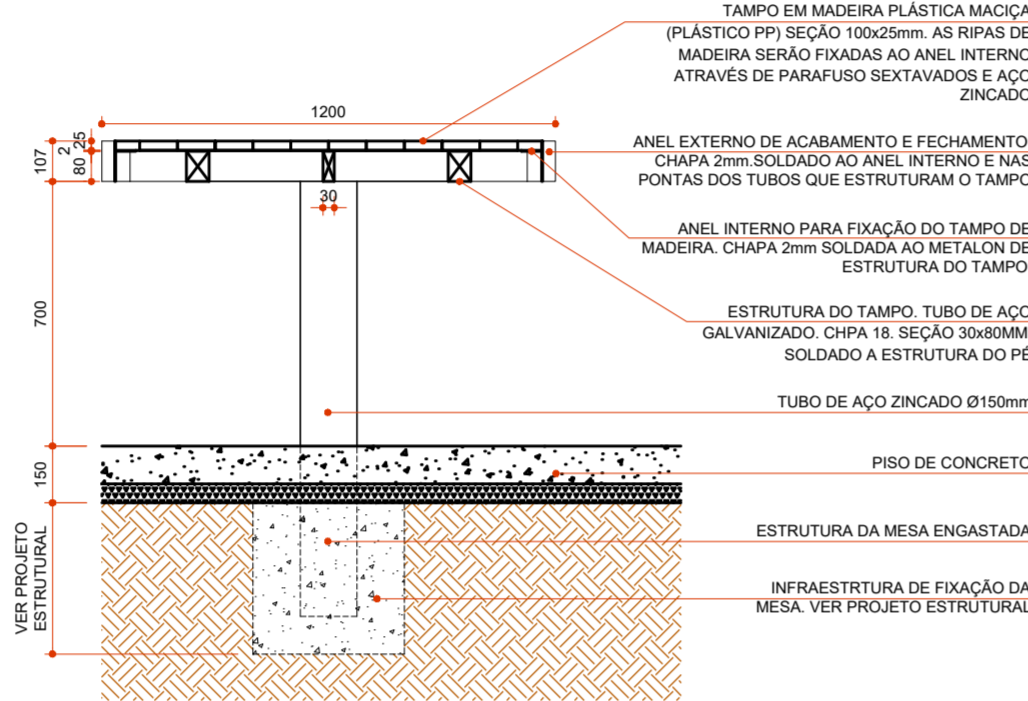
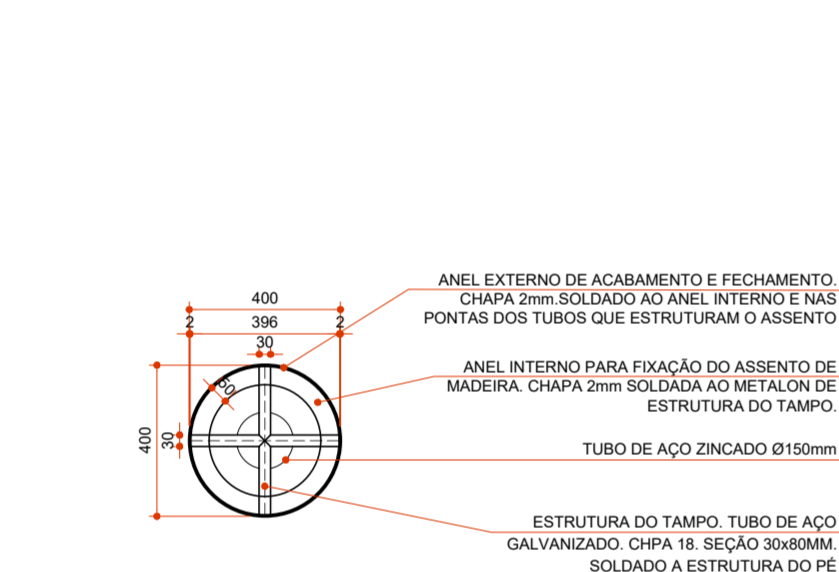

MESA - CORTE

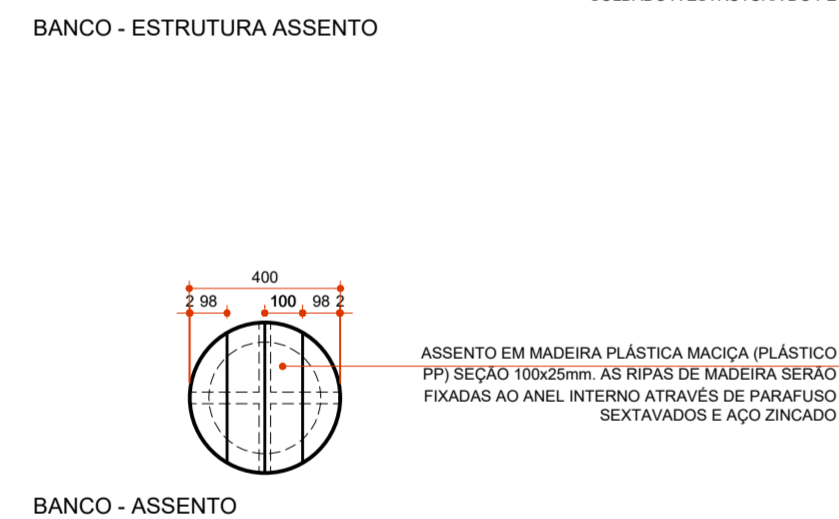

BANCO - ASSENTO

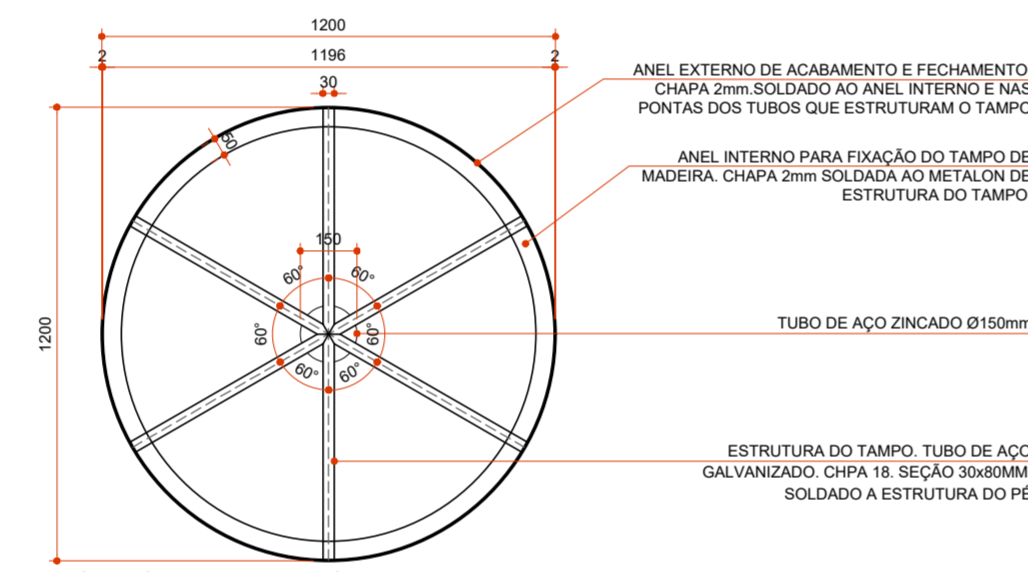

MESA - ESTRUTURA TAMPO



DETALHE CONJUNTO DE MESA DE JOGOS DE 6 LUGARES
ESCALA: 1/20

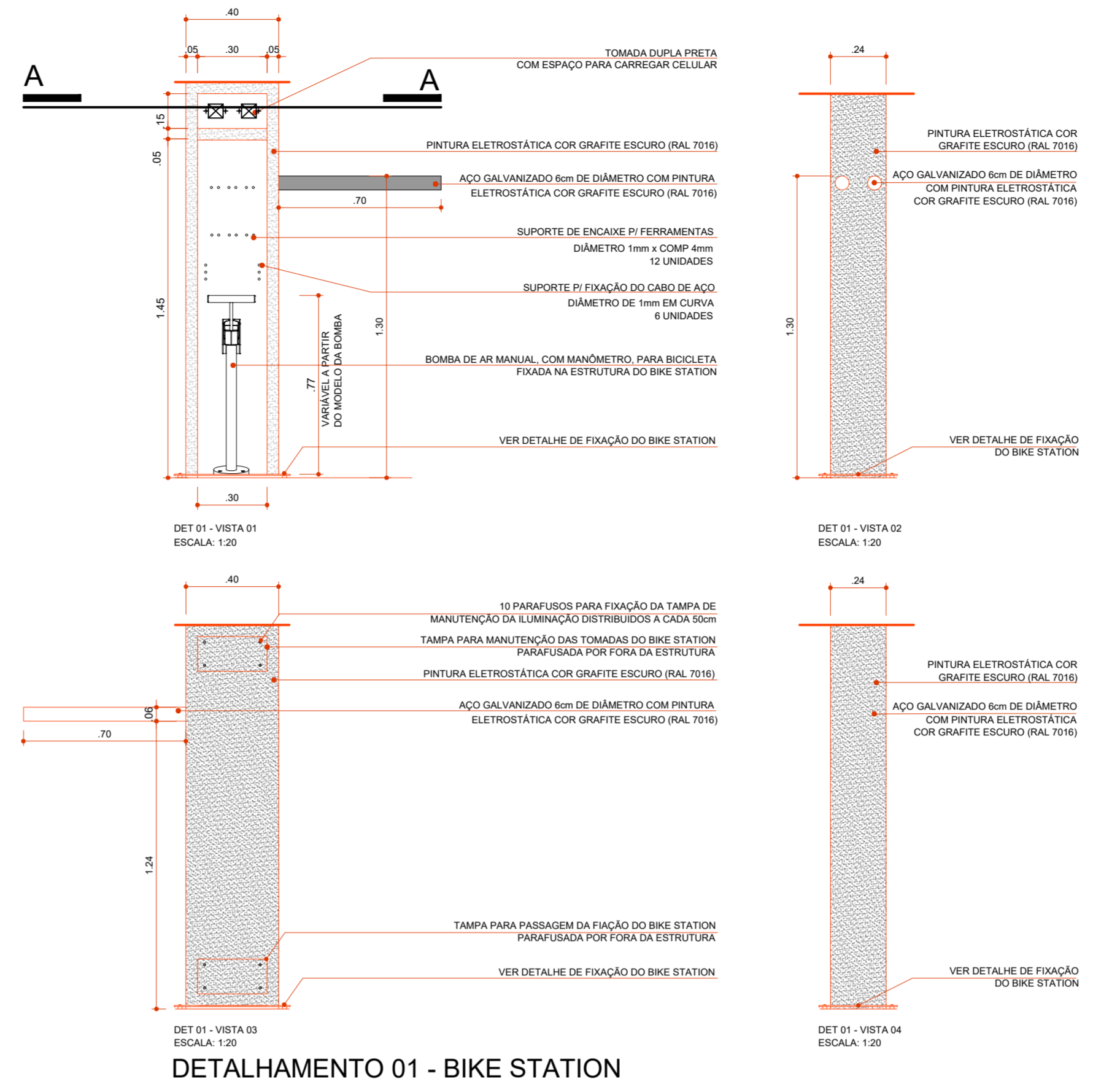

DETALHAMENTO 01 - BIKE STATION

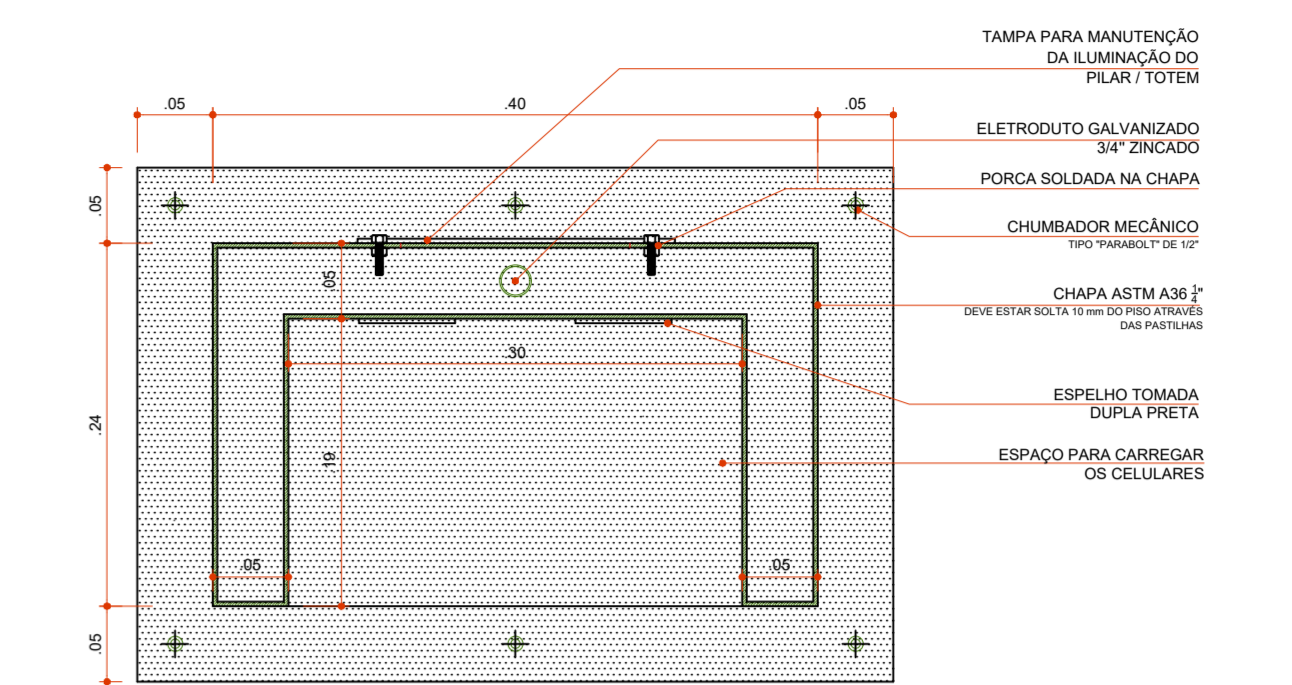

PLANTA BIKE STATION a + 1,50 m

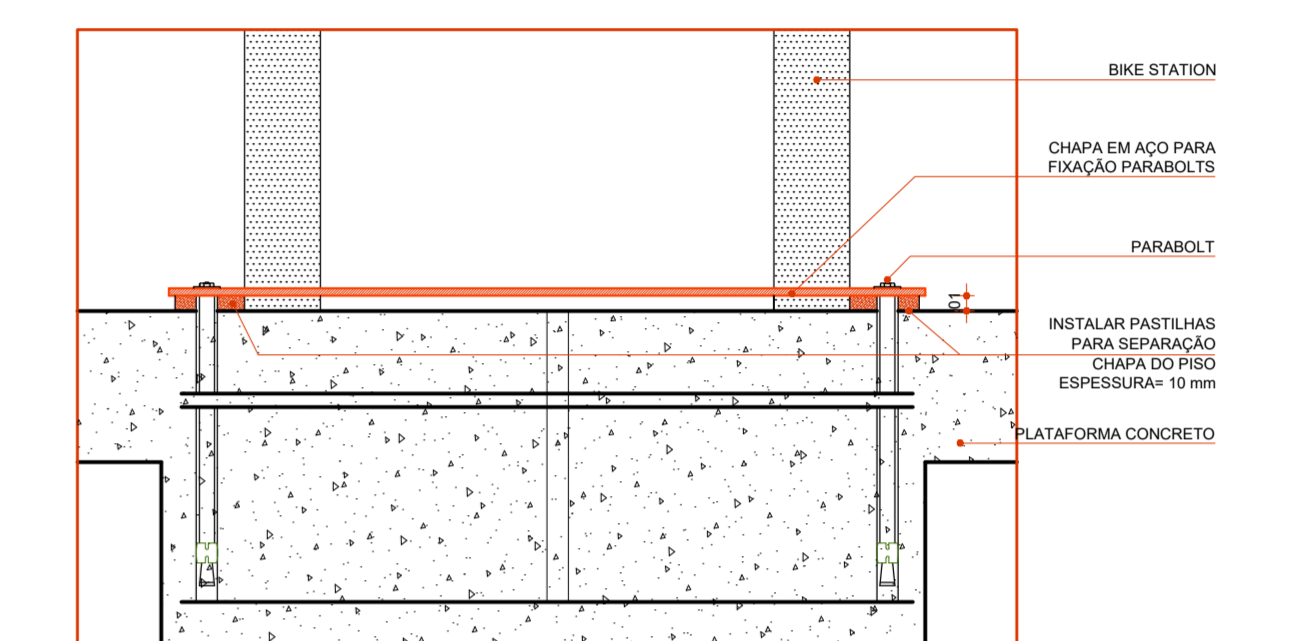

CORTE
DETALHE 01- FIXAÇÃO BIKE STATION
ESCALA: 1:5

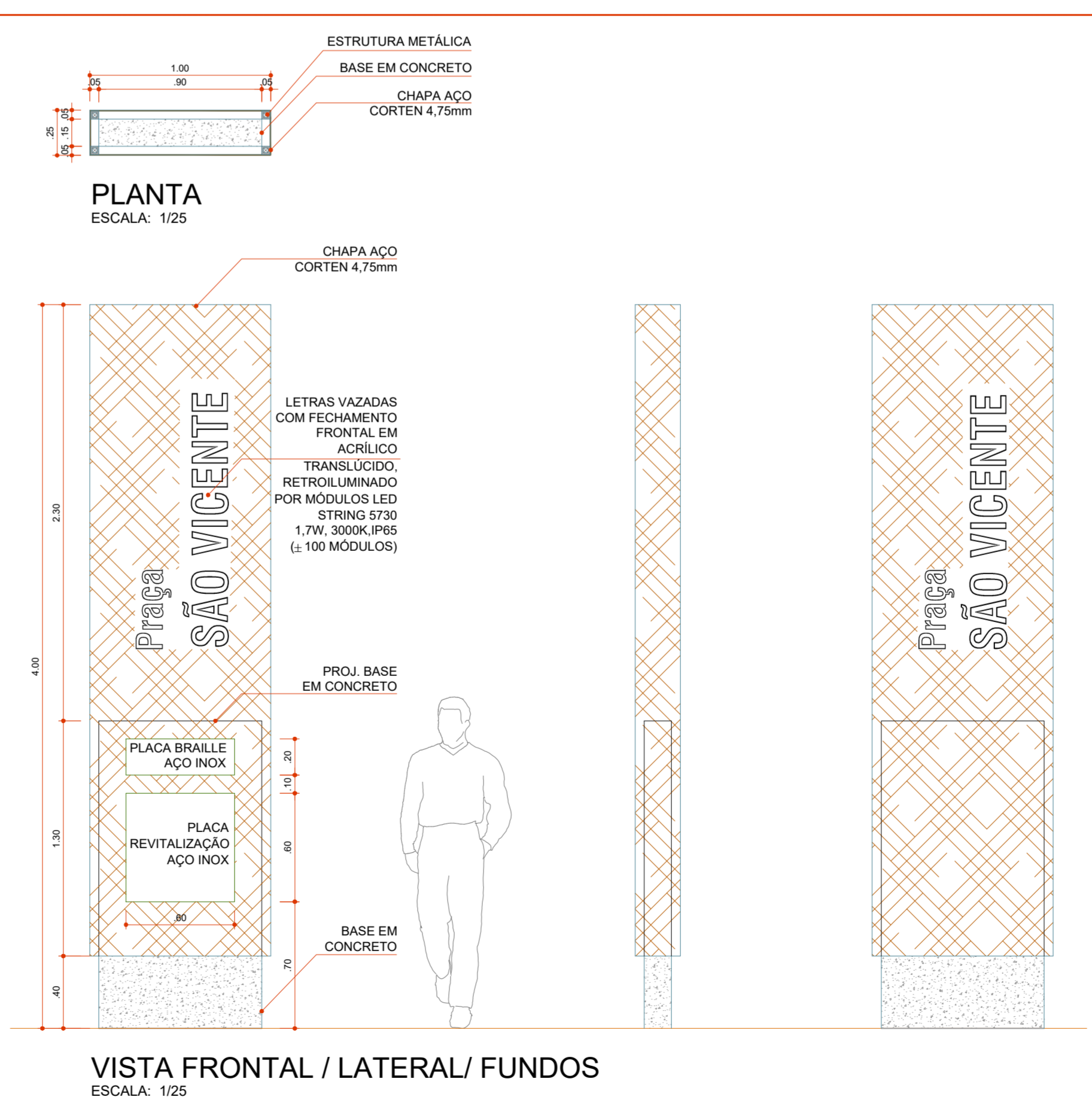

DETALHE TÓTEM
ESCALA: 1/25

PROJETO DE ARQUITETURA PAISAGÍSTICA
PARA CONSTRUÇÃO DE UMA ÁREA PARA LAZER E REUNIÃO MISTA

Folha: 07
Old Folhas: 07

Proprietário: MUNICÍPIO DE MARINGÁ					CPF / CNPJ: 76.282.656/0001-06
Cadastro: 24177700	Zona Fiscal: 024	Quadra: 082A	Data/Lote: 000	Complemento: PRAÇA SÃO VICENTE	
Endereço: PRAÇA SÃO VICENTE, S/N					
Bairro/Gleba/Loteamento: JARDIM ALVORADA			Condomínio: -		
Observações:					

Áreas:	Responsável Técnico pelo Projeto: CREA/CAU:
VIDE PRANCHA 01	
Situação Esquemática:	Responsável Técnico pela Execução da Obra: CREA/CAU:
VIDE PRANCHA 01	
Assinatura Digital	

Autenticação da Prefeitura Municipal de Maringá (PR)



PREFEITURA DO MUNICÍPIO DE MARINGÁ
Gabinete do Prefeito
Chefia de Gabinete
Superintendência do Gabinete do Prefeito
Gerência de Controle de Atos Legislativos

Av. XV de Novembro, 701, Anexo do Paço Municipal - Bairro Centro, Maringá/PR
CEP 87013-230, Telefone: (44) 3127 - 1980 - www2.maringa.pr.gov.br

Ofício n.º 1994/2026 - GAPRE

A Sua Excelência a Senhora
Majorie Catherine Capdeboscq
Presidente da Câmara Municipal de Maringá
Nesta

Senhora Presidente,

Em atenção ao Requerimento n.º 1829/2025 (0414034/CMM), apresentado pelo Vereador **Guilherme Henrique Machado**, por meio do qual solicita que informe se há previsão para a reforma e revitalização da Praça São Vicente, localizada no Jardim Alvorada; encaminhamos, em anexo, o Ofício n.º 7/2026 (SEI nº [8324312](#)), expedido pela Secretaria Municipal de Obras Públicas, bem como o anexo (SEI nº [8324316](#)) mencionado no referido ofício.

Respeitosamente,

Maringá, na data da assinatura eletrônica.



Documento assinado eletronicamente por **Diego Alves Ferreira, Chefe de Gabinete**, em 02/04/2026, às 20:08, conforme horário oficial de Brasília, com fundamento na [Medida Provisória nº 2200-2, de 24 de agosto de 2001](#) e [Decreto Municipal nº 871, de 7 de julho de 2020](#).



A autenticidade deste documento pode ser conferida no site https://sei.maringa.pr.gov.br/sei/controlador_externo.php?acao=documento_conferir&id_orgao_acesso_externo=0, informando o código verificador **8324335** e o código CRC **307E1F5D**.